

Thomas



Minidumper Thomas

Modell: SF2610

Serie nr.: xxxxxxxxxx

Wee.no --> art.nr.: 16336

Revisjonsnummer: 1.4

LES OG FORSTÅ HELE BRUKERMANUALEN FØR DU BRUKER MASKINEN!

wee.no

Minidumper Thomas blir levert med et avansert og sikkerhetsmessig wire-oppsett.

IKKE RØR WIRE-OPPSETTET!



Alt er forhåndsinnstilt fra fabrikken, samt at alle maskiner levert ut fra Wee.no er prøvekjørt, slik at hver eneste maskin er i operativ tilstand ved levering til kunde. Dersom man har spørsmål eller opplever problemer skal man alltid kontakte Wee.no først. Bildet viser wire-oppsettet. Wire-en som ligger på venstre side kan virke litt løs. Dette er helt normalt!

Wire-oppsettet er satt opp slik at gasspaken på høyre håndtak, som regulerer turtallet til motoren, blir forhåndsinnstilt. Dette vil bety at dersom man justerer på gasspaken vil ingenting skje med motoren. Turtallet til motoren øker/minker ikke, men man forhåndsinnstiller turtallet. Det forhåndsinnstilte turtallet vil bli aktivert, når man presser ned den røde spaken på venstre håndtak.

Man vil da merke at motoren øker turtallet til angitt forhåndsinnstilt turtall. Så dersom man opplever at motoren ikke øker/minker turtallet når man justerer på gasspaken, når den røde spaken ikke er trykket inn, er dette helt normalt.

Maskinen er bygget slik at gasspaken på høyre håndtak skal endre turtallet på motoren, men ikke for den røde spaken på det venstre håndtaket er trykket inn.

Så i korte trekk, for å øke turtallet til motoren må man først stille inn ønsket turtall med gasspaken på høyre håndtak. Deretter aktiverer man dette turtallet, ved å presse ned den røde spaken på venstre håndtak. Slipper man den røde spaken på venstre håndtak, vil turtallet falle ned på tomgangshastighet igjen.

Hvorfor er oppsettet slik?

Wire-oppsettet er laget slik av sikkerhetsmessige årsaker. Dersom man skulle være så uheldig og falle og miste taket på dumperen, vil dumperen stoppe opp, ettersom man slipper taket på den røde spaken som aktiverer turtallet. Dersom wire-oppsettet ikke hadde vært slik, ville dumperen fortsatt å kjøre fremover, eller kjørt bakover, og i verste fall kjørt på/over operatøren av maskinen. **Derfor er dette wire-oppsettet en viktig sikkerhetsfaktor for operatøren av maskinen, og må derfor ikke tukles, justeres eller endres på!**

Skann QR koden for å se video av hvordan man betjener gasshendelen til minidumper Thomas.

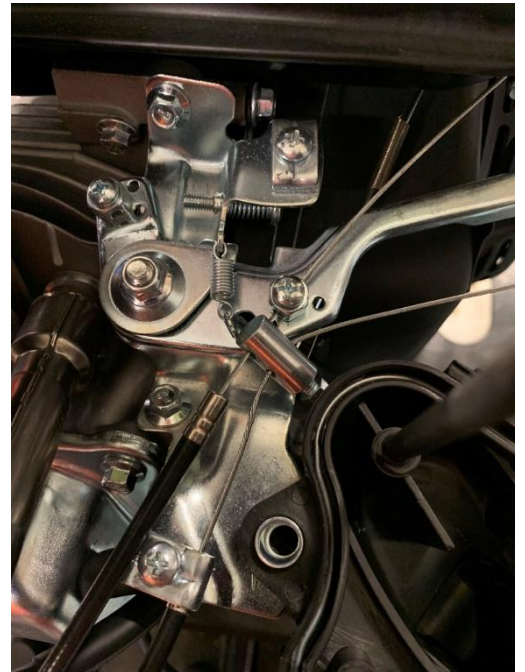

E10 Bensin

Wee.no vil anbefale å bruke standard 98 blyfri bensin på alle våre bensindrevne maskiner i alle kategorier. Dersom det brukes E10 bensin, krever det tilsetningsstoff, som for eksempel Alron, som selges i våres nettbutikk. Alron gjør, blant mange ting, at vann blander seg med bensinen, og da eliminerer vi problemet til et minimum, og kondens vil bli fraktet ut naturlig via forbrenningsprosessen.

Ved bruk av E10 bensin vil man få en større del innblanding av etanol, noe som gir fordeler med mindre utslipp av karbon, men også mange ulemper for motorer som ikke er beregnet for denne typen drivstoff.

E10 vil trekke til seg mer fuktighet inn i bensinen, grunnet etanolen, og dermed kan det oppstå store driftsproblemer. Det kan føre til avleiringer i forgasser, rust (grunnet kondens) og opptørking av gummislanger og pakninger.

Fordeler ved Alron Bensintilsetning

- Motvirker sot- og koksdannelse i innsprøytningpumpe, forgasser, ventiler, gløderør, tennplugg, munnstykke og forbrenningskammer
- Forhindrer voksutfelling
- Forebygger kondens
- Til bruk året rundt
- Motvirker isdannelse
- Smører og forebygger korrosjon
- Alron bensintilsetning kan brukes i alle typer forbrenningsmotorer drevet med bensin.
- Høy konsentrasjon, 0,5 liter rekker til 300 liter drivstoff
- Inneholder ingen biocider eller naftaløsninger som er skadelige for miljøet og er følgelig ikke brannfarlig
- Svenskprodusert produkt med 30 år på markedet & Miljø- og kvalitetssertifisert produksjon iht. ISO 14001 og 9001

Frakkagjerd 19.07-23

Før minidumperen kan tas i bruk, er operatøren forpliktet til å lese nøye gjennom brukermanualen, og lære bruken og sikkerheten av maskinen. Dette er for å forsikre seg at maskinen brukes korrekt og ikke utøver fare for personer eller annen eiendom. Korrekt bruk og periodisk kontroll er også viktige faktorer for effektivitet, ytelse og levetiden for maskinen. Sikkerhetstips og anvisninger som blir beskrevet i denne manualen beskriver ikke alle situasjoner og forhold som kan forekomme i praktisk bruk. Sunn fornuft, grundighet og ansvar er faktorer som det antas at operatøren opererer etter, slik at veltenkte valg blir tatt i ulike situasjoner som kan oppstå. Denne manualen skal alltid være lett tilgjengelig til enhver tid. Dersom minidumperen selges, skal denne manualen følge med på kjøpet, slik at ny eier kan lese og forstå bruken av maskinen.

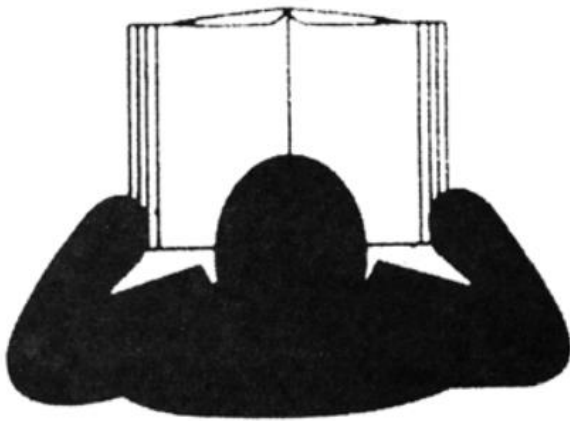

! **ADVARSEL:** Les brukermanualen nøye. Ikke bruk maskinen uten å ha lest og forstått brukermanualen.

! **FARE!** Dersom man opplever uregelmessigheter, problemer, eller annet som kan tyde på at minidumperen er skadet, skal man stanse alt arbeid, og kontrollere minidumperen. Reparer skadene som oppdages, før man fortsetter arbeidet. En minidumper i dårlig mekanisk tilstand skal aldri benyttes!

Navneplate/identifikasjonsplate

Navneplaten med serienummer er lokalisert på posisjonen vist i illustrasjonen nedenfor. Skriv ned årsmoell og serienummer til maskinen.

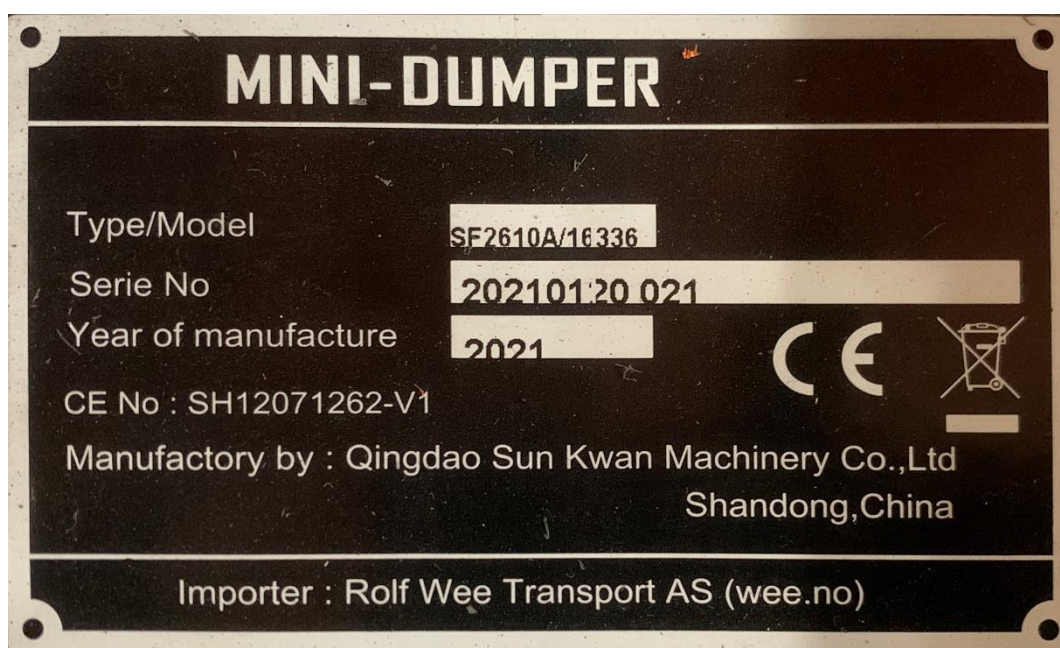

Årsmoell: _____

Serienummer: _____

Innholdsfortegnelse

Sikkerhetsforskrifter	8
Sikkerhetsinformasjon angående bensin	11
Sikkerhetsmerking.....	12
Introduksjon	13
Struktur og mekanismer	13
Huskeliste.....	13
Sjekkliste før bruk.....	13
Oversiktsbilde av maskinen.....	14
Oversiktsbilde av spaker og brytere.....	15
Sikkerhet ved bruk.....	16
Brukerveiledning	17
Innkjøringsperiode	17
Forhåndsregler ved bruk av gummibelter	17
Hvordan starte maskinen?.....	18
Hvordan bremse og stanse maskinen?.....	19
Hvordan kjøre fremover og bakover?	20
Hvordan svinger man med maskinen?	21
Stigninger.....	22
Hvordan laste av lastekassen?.....	23
Parkere maskinen	23
Driftsforhold	24
Ekstrem kulde.....	24
Ekstrem varme	24
Støvete arbeidsområde	25
Høy fuktighet eller saltvann	25
I høyden	26
Vedlikehold	27

Inspisering og serviceintervaller	27
Fylle på bensin.....	28
Fylle på motorolje.....	29
Luftfilter	30
Tennplugg.....	31
Belter.....	32
Justering av stramheten til beltene	32
Bytte belter.....	33
Vedlikehold av belter.....	34
Bytte girolje.....	35
Lagring	37
Rengjøring	37
Gjenvinning.....	37
Transport	38
Lasting og lossing av maskinen.....	38
Lasting av maskinen på et lasteplan.....	38
Feilsøking.....	39
Teknisk informasjon.....	40
Tilleggsutstyr.....	41
Garanti.....	43
Hva omfattes av garantien?	43
Hva omfattes ikke av garantien?	43
Hva gjør garantien ugyldig?	43
CE-sertifikat	44

Sikkerhetsforskrifter

1. Ikke last dumperen med korrosive eller etsende væsker/objekter o.l.
2. Ikke overskrid lastekapasiteten (maks 300 kg).
3. Minidumperen skal ikke brukes til andre formål enn det den er designet til.
4. Den skal ikke brukes uten nødvendig trening. Bli kjent med maskinen og dens funksjoner før bruk. Det er krav at arbeidsgiver gir opplæring av maskinen til arbeidstakere som skal betjene maskinen, samt holde oversikt over opplæringsplan.
5. Minidumperen skal ikke brukes til transport av personer.
6. Dersom en nødssituasjon oppstår, skal man slippe spakene og stanse motoren.
7. Ved bruk av maskinen, skal operatøren stå i førerposisjon. Dette vil si at operatøren skal stå på brettet, og holde en hånd på hvert håndtak og betjene spakene.
8. Operatøren skal ikke være påvirket av noen form for rus, medisiner og/eller utmattelse/søvnighet ved bruk av maskinen.
9. Dersom maskinen er fullastet og skal ned en bakke med helning 18~20° skal maskinen rygges ned. Dette er for å unngå mulig velteulykke. Ikke skift gir i en helning, og kjør alltid parallelt med helningen (rett opp eller rett ned).
10. Bruk maskinen med en passelig fart i forhold til helning, veiforhold og vekt til last. Vær ekstra varsom når man rygger med maskinen.
11. Maskinen gir fra seg både støy (103 dB) og vibrasjon ved bruk. Det anbefales at man alltid bruker hørselsvern, for å unngå skader på hørselen. Det vil også være noe skadelig utslippsgasser ved oppstart av bensinmotoren.
12. Før lasting, må maskinen plasseres på et flatt underlag. Ikke overlast (maks 300 kg). Ved lasting av små objekter/fyllmasse (som jord, grus o.l.) må dette fordeles likt i lastekassen. Det skal ikke lastes på kun en side, pga. mulig velt. Ved lasting av større objekter (gjerne større enn volumet av lastekassen) må dette stroppes fast.
13. Pass på at ingen kroppsdeler berører overflaten eller mellomrommet mellom beltene og maskinens chassis når maskinen er i bruk.
14. Operatøren skal være utstyrt med verneutstyr. Bruk alltid vernesko, vernebriller og hørselsvern. Annet verneutstyr slik som støvmaske og hjelm, skal brukes i arbeidsområder som krever dette.



15. Operatøren må ikke bruke løstsittende klær som lett kan hekte seg fast i maskinen eller i kontrollspaker. Man skal heller ikke ha langt hår, smykker eller annet som kan hekte seg fast i roterende deler.

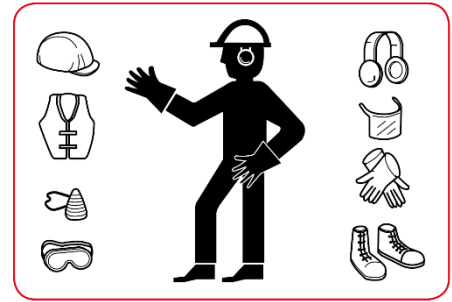

16. Pass på at ingen personer er foran eller ved siden av maskinen ved avlesning av lastekassen. Pass også på gjenstander rundt maskinen som enkelt kan være en kollisjonsfare. Dann en sikkerhetssone på 10 meter.

17. Maskinen må aldri forlates med motoren i gang uten tilsyn.

18. Hold arbeidsområdet fritt for personer og hindringer. Ha god oversikt og tilstrekkelig med lys over arbeidsområdet.

19. Maskinen skal ikke brukes (hverken kjøres eller avlesses) på sørpete/gjørmete vei. Dette er for å unngå myr, velt og fastkjøring. Maskinen bør heller ikke brukes på glatt vei pga. faren for å miste kontrollen.

20. Maskinen skal ikke brukes i nærheten av fyrverkeri eller åpen ild. Dette er for å unngå brannfarlig situasjon. Dersom brann oppstår i maskinen, skal pulverbrannslukningsapparat (ABC) brukes.

21. Ikke bruk maskinen ved for slakke belter. Pass på at beltene er strammet opp, og følger alle fem beltehjulene.

22. Man skal aldri tukle med eller fjerne sikkerhetsenheter på maskinen.

23. Pass på at maskinen alltid er i god tilstand, og ikke er en fare for operatøren eller personer rundt. En maskin i dårlig mekanisk tilstand skal aldri brukes!

24. Ved påfylling av bensin

- a) Skru av motoren og la den kjøle seg ned i minst 2 minutt. Deretter skrus tanklokket av.
- b) Påfyll bensin utendørs eller i godt ventilert område
- c) Ikke fyll tanken helt opp. La det være minst 2 cm fra påfyllingshullet og ned til bensinnivået. Bensin ekspanderer ved varme, og trenger derfor litt rom til å ekspandere på
- d) Unngå søl av bensin
- e) Sjekk utstyr som kan lett brette/knekke eller lekke, slik som drivstoffslanger, drivstofftanken og tanklokket. Bytt deler som er skadet.

25. Pass på at man fyller bensin i drivstofftanken og olje i oljetanken.
26. Stans maskinen med en gang man opplever uregelmessigheter, slik som ulyder og vibrasjoner utenom det vanlige.
27. Oppbevar maskinen, utstyr og bensin langt borte fra varmekilder og åpen ild. Disse kan påtenne bensin eller bensindampen.
28. Aldri start, eller kjør maskinen inne i et lukket område/rom, selv om vinduet er åpent. Avgassene til bensinmotoren er farlige, og inneholder karbonmonoksid, en luktfri, ufarget, giftig og dødelig gass. Innånding av denne gassen vil føre til svimmelhet, kvalme, besvimelse eller død. Betjen kun denne maskinen i et godt ventilert uteområde. Bruk aldri maskinen uten god sikt eller lys.
29. Berør kun motoren etter at eksosstuss og motoren er avkjølt. Motoren blir varm under arbeid, og eksosstussen blir spesielt veldig varm. Berøring av deler med høy temperatur vil føre til alvorlige brannskader. Objekter som gress, løv o.l. kan lett bli antent.
30. Minidumperen skal ikke brukes eller lagres i miljøer hvor den fort kan ruste, bli støvete eller bli skadet på noen måte. Unngå for mye regn og vann. Vann kan trenge inn i motoren dersom maskinen står ute i regnvær i over lengre tid. Oppbevar derfor maskinen i tørre og trygge omgivelser.
31. Operatøren har selv ansvar for at maskinen blir brukt til formålet den er designet til, og må se til at sikkerheten blir ivaretatt, slik at skader og uhell unngås.
32. Eier av maskinen må forsikre seg om at alle som skal bruke minidumperen leser og forstår innholdet i manualen.
33. Alt vedlikehold, reparasjon og installasjon skal gjøres av autorisert personell.
34. Det må ikke foretas noen modifikasjoner som endrer minidumperen iht. CE-sertifiseringen.













Sikkerhetsinformasjon angående bensin

1. Vis ytterste forsiktighet ved kontakt med bensin. Bensin er ekstremt brannfarlig, og bensindamp er eksplosiv.
2. Ikke fyll bensin innendørs eller når maskinen er i gang.
3. Det kan oppstå alvorlig personskade dersom man er uheldig og søler bensin på seg selv eller arbeidsklærne. Skyll huden straks under rennende vann og skift klær med det samme.
4. Det skal kun brukes en godkjent bensinbeholder/bensindunk. Ikke bruk plastikkflasker o.l.
5. Slukk alle tenningskilder/varmekilder som er i nærheten av bensinen (sigarer, sigaretter, piper, grill, m.m.)
6. La motoren avkjøles helt, før man fyller på med ny bensin.
7. Fyll aldri bensintanken helt opp. La bensinnivået ligge rundt 2cm fra påfyllingshullet, for å lage plass til utvidelse/ekspansjon av bensinen.
8. Sørg for at bensintanklokket er tilstrekkelig strammet etter påfylling av ny bensin.



Sikkerhetsmerking

Symbol	Beskrivelse	Symbol	Beskrivelse
	Bruk vernebriller og hørselsvern		Hold avstand fra varme overflater på maskinen/motoren
	Les brukermanualen nøye		Ikke røyk eller ha åpne flammer i nærheten av maskinen
	Bruk vernesco		Fare for at objekter kan komme flyvende (fra belter og fra lasting og lossing av lastekasse)
	Bruk arbeidshansker		Hold hender og føtter borte fra beltene og roterende deler
	Det er forbudt å fjerne eller tukle med beskyttelses- og sikkerhetsenheter		Hold tilskuere i en sikker avstand fra arbeidsområdet

Dersom noen av sikkerhetsmerkingene blir falmet, utydelige og uleselige eller mistes/mangler, skal man bestille nye og klistre disse på maskinen.



Introduksjon

Minidumper Thomas er en allsidig dumper for frakting av last, slik som stein, jord, grus, vedsekker, og kan lastes med større gjenstander som store steiner og byggemateriale. Den er enkel å bruke, har god svingradius, kraftig bensindrevet motor med regulering av turtallshastighet, trygg og trofast ytelse og en kraftig girkasse med 6 gir fremover og 2 gir bakover. Alle disse funksjonene er med på å redusere arbeidsskader, øker effektiviteten og fører til en trygg betjening av maskinen.

Struktur og mekanismer

Minidumper Thomas blir drevet av en kraftig Loncin motor, med god trekraft og manuell start. Minidumperen kan maksimalt frakte med seg last på 300 kg. Belter istedenfor hjul fungerer utmerket i alle slags terreng, samt at det fører til mye bedre grep til underlaget. Lastekassen er lakkert, som gjør at lastekassen tåler et støt, og er godt beskyttet mot rust.

Huskeliste

1. Les gjennom manualen til motoren og til dumperen, før man begynner å bruke maskinen
2. Sjekk alle muttere, bolter, og hjulbolter/muttere daglig
3. Tren deg opp til å være veldig ømfintlig med kontrollene ved arbeid i bratte stigninger, eller ved glatte overflater, og spesielt dersom det er personer i nærheten av operasjonen.
5. La motoren kjøle seg ned, før man fyller på bensin, eller utfører vedlikeholdsarbeid.

Sjekkliste før bruk

1. Dersom man oppdager at dumperen er blitt skadet under transport, eller at den mangler deler, skal den ikke settes i bruk. Ta kontakt med din forhandler.
2. Sjekk at det er nok olje i oljetanken, og at den har full drivstofftank (nivået ligger ca. 2cm under påfyllingshullet).
3. Gjennomfør en full inspisering av dumperen før den tas i bruk for første gang. Pass på at alle bolter og tilkoblinger er tilstrekkelig strammet, og at konstruksjonen er slik den skal være.

Oversiktsbilde av maskinen

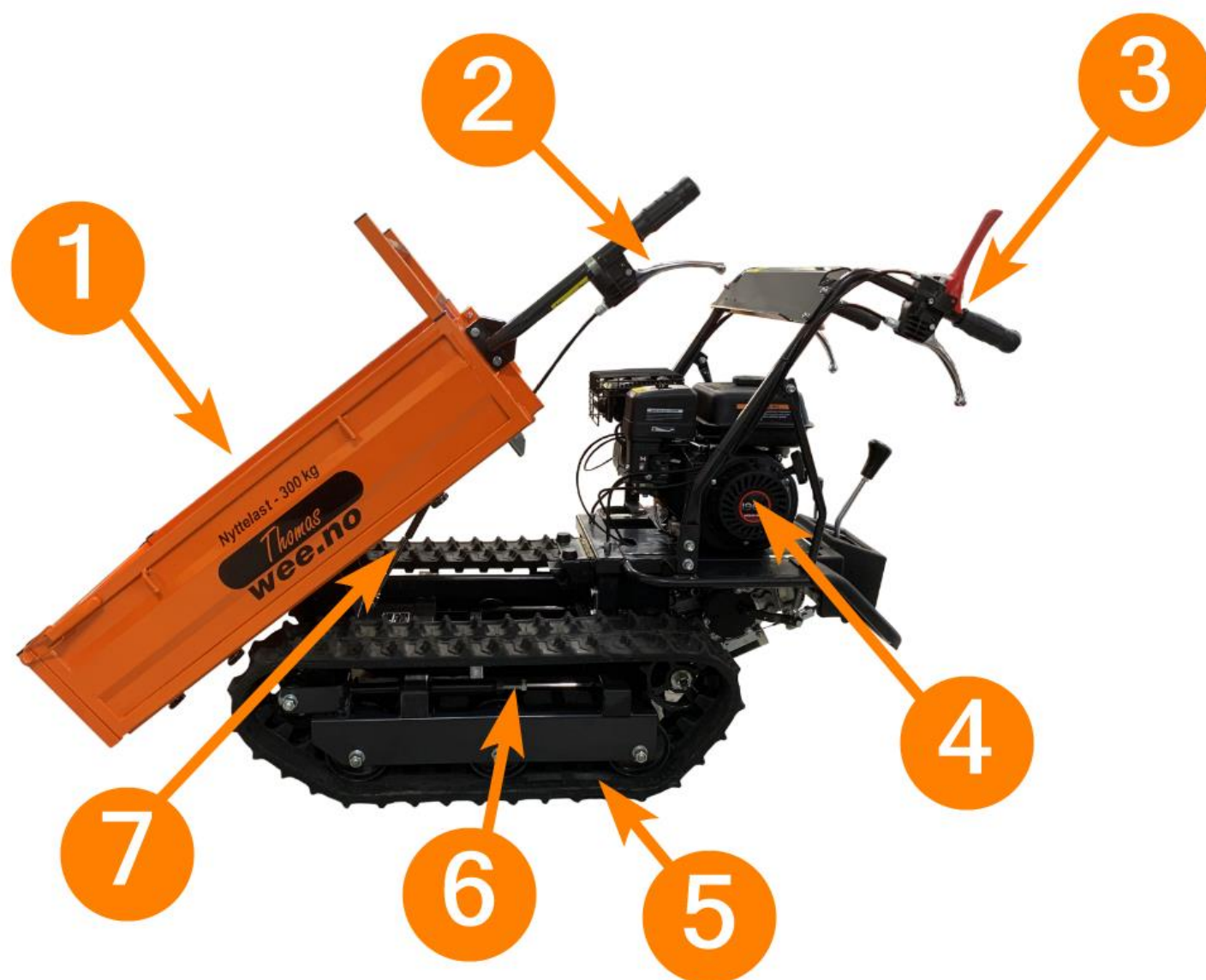

Nr.	Beskrivelse
1	Lastekasse
2	Spake for frigjøring av lastekasse (løfte/tippe lastekassen)
3	Spaker og håndtak
4	Motor
5	Belter
6	Justering/strammingsenhet til belter
7	Gassdemper/fjærdemper

Oversiktsbilde av spaker og brytere

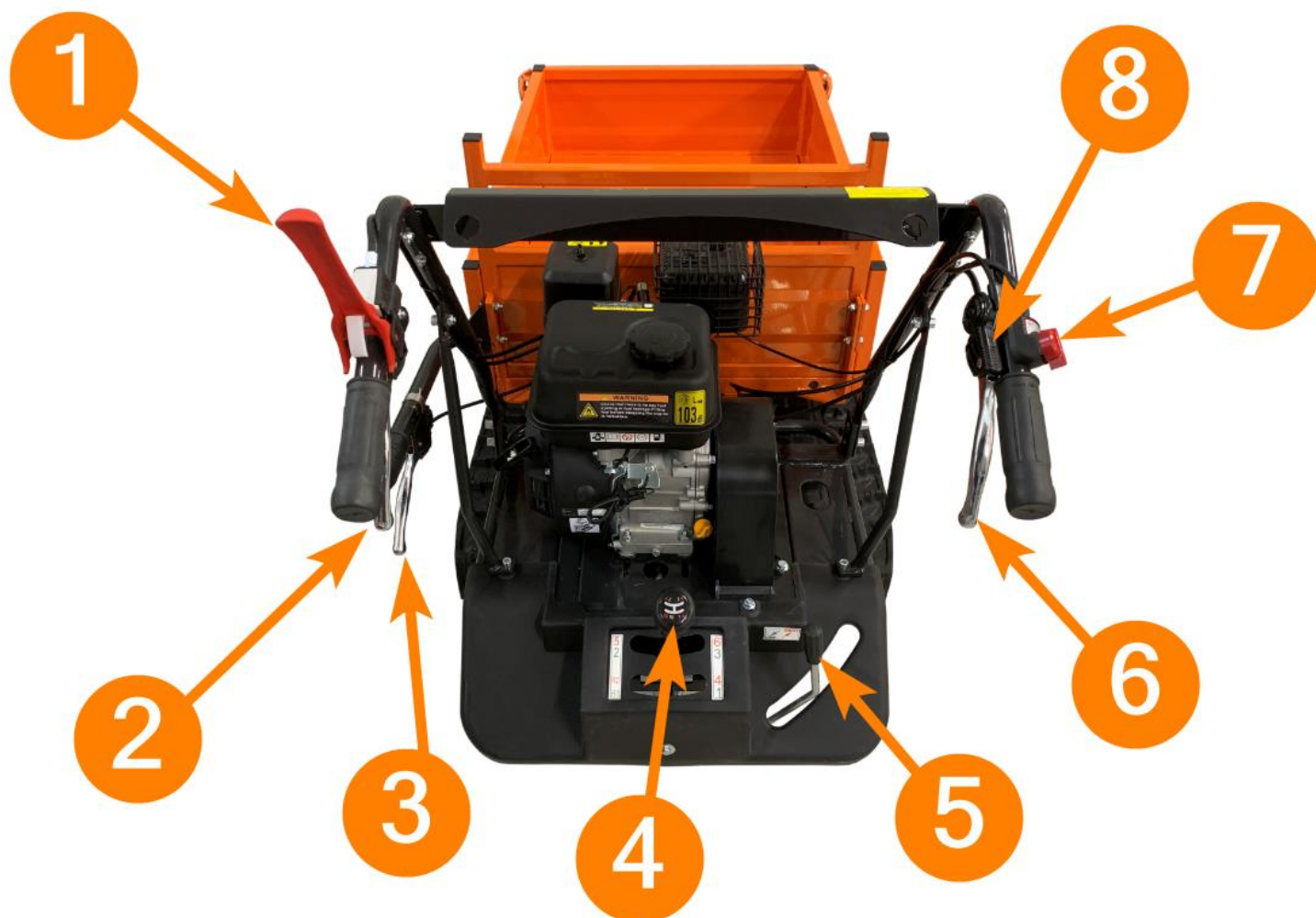

Nr.	Beskrivelse
1	Clutchspaken (aktiverer fremdriften)
2	Bremse på venstre beltet (svinger til venstre)
3	Spake for å frigjøre låsen til lastekassen (tippe lastekassen)
4	Girspake
5	Høy/Lavgir
6	Bremse på høyre beltet (svinger til høyre)
7	Tenningsbryter
8	Turtallspake/Gasspådrag

Sikkerhet ved bruk

1. Man skal kun utføre svinger med maskinen i lav hastighet.
2. Minidumperen har en lastekapasitet på 300 kg, men man må ta hensyn til hvilket underlag maskinen skal kjøres på. Ikke last minidumperen til maksimal lastekapasitet, dersom underlaget maskinen skal kjøres på er ujevnt, mykt, og/eller har høy stigning/helning. Dette kan forårsake ulykker.
3. Dersom maskinen begynner å vibrere unormalt mye, eller lager ulyder, må man stanse motoren umiddelbart og undersøke hva som er årsaken. Vibrasjoner og ulyder er et tegn på skader.
4. Stans motoren, og vent til alle roterende og bevegelige deler er stanset, før man utfører reparasjoner, justeringer eller tilsyn/kontroll av maskinen.
5. Vær ekstra forsiktig ved arbeid i skråninger/stigninger.
6. Unngå å overbelaste motoren ved å kjøre den for hardt. Ikke overskrid maksimal lastekapasitet.
7. For å beholde gummiens (beltene) karakteristiske evne, bør maskinen ikke brukes i temperaturer under -25°C eller over $+55^{\circ}\text{C}$.
8. Opprett er sikkerhetssone rundt arbeidsområdet. Ikke la barn eller andre voksne være i arbeidsområdet.
9. Betjen maskinen kun i dagslys eller ved fullt opplyste områder.
10. Vær ekstra varsom dersom man kjører maskinen bakover.



ADVARSEL! Man skal aldri la motoren kjøres på høyt turtall uten at maskinen er i bruk (kjøres fremover eller bakover). Dersom man lar motoren kjøres på høyt turtall uten belastning over lengre tid, kan dette føre til skade på komponenter slik som drivreimer, indre motordeler og ulike løpehjul.

Brukerveiledning

Innkjøringsperiode

Ettersom motoren er fabrikkny, trenger man en innkjøringsperiode på motoren, slik at alle maskinkomponentene blir riktig innkjørt og tilpasset til motoren, før man belaster motoren for fullt. Ved de første 50 arbeidstimene skal man unngå å bruke over 70% av motorens maksimale kraft. Ved førstegangsbruk vil beltene gjennomgå en liten justering. Etter 50 arbeidstimer skal man sjekke om det er nødvendig å stramme inn beltene.

Forhåndsregler ved bruk av gummibelter

 **ADVARSEL!** Dersom en spekk i gummi fører til at metallkjerne blir eksponert, kan denne ruste og gi etter. Når sprekker oppdages, må de repareres umiddelbart.

1. Stramheten til beltene må jevnlig kontrolleres og justeres. For lav stramhet/spenning gjør at beltene sklir av løpehjulene, samt slites raskere. For høy stramhet/spenning øker kjørestanden, noe som kan føre til overdreven slitasje på understell, i tillegg til at beltet blir dratt til forlengelse, med mulighet for ødeleggelse.
2. For å unngå skade på gummibelte, kan det være lurt å prøve å unngå følgende underlag:
 - Spisse steiner eller steinbrudd
 - Metallstenger eller skrapmetall
 - Kanter eller hjørner av metall eller betong
 - Flammer eller andre varmekilder
3. Tørk umiddelbart bort sølt drivstoff, motorolje eller annen smøring fra beltenes overflate.
4. Unngå brå svinger.





Hvordan starte maskinen?

Motoren til minidumper Thomas er veldig lettstartet. Skann QR koden for å se hvordan man starter minidumperen, og hvordan man betjener gasshendelen. Man finner også videoen på Wee.no på produktsiden.

For å starte maskinen må man først åpne bensinkranen og deretter aktivere choken. Åpning av bensinkran og aktivering av choke gjøres direkte på

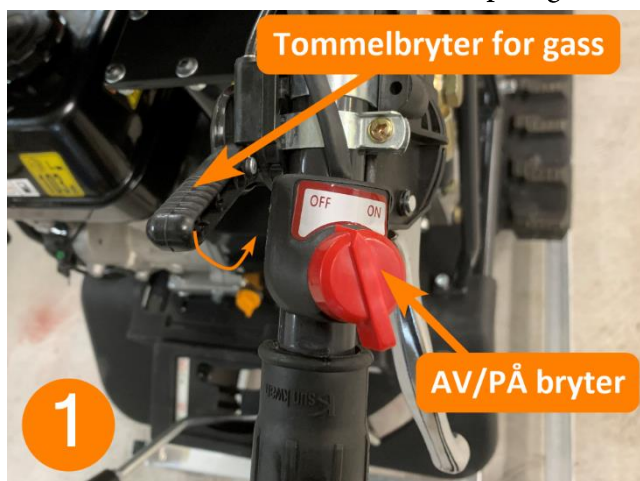

motoren (se figur 2). Dra spaken til bensinkranen til høyre og spaken til choken til venstre. Når man aktiverer choken, begrenser man mengden luft som kommer inn i forgasseren. Når begge spakene er i riktig plassering, vrir man "Av/På" bryteren til "ON/På" posisjonen (figur 1), og deretter drar man startsnoren (figur 3) forsiktig ut til man kjenner motstand, og deretter drar raskt i startsnoren, slik at



motoren starter. Når motoren har startet kan man forsiktig vri spaken til choken mot høyre, slik at motoren får tilført luft til forgasseren. Deretter vil motoren operere med tomgangs-hastighet. La motoren kjøres varm, før man begynner å bruke minidumperen. Når maskinen ikke brukes til arbeid, skal man enten stanse motoren, eller la den gå på tomgang (lav turtallshastighet), slik at man ikke belaster motoren unødvendig. Dette er for å forlenge levetiden til motoren, samt redusere drivstofforbruket og støynivået.

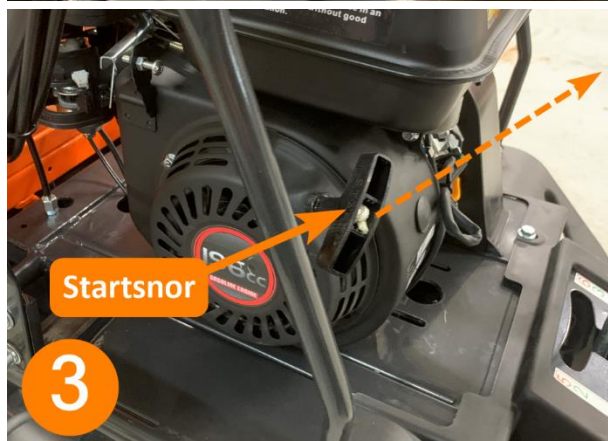

i Vær oppmerksom på at choke bør brukes hver gang maskinen startes. Dette fører til enklere oppstart av maskinen. Husk derimot på og åpne choken etter oppstart, slik at motoren får korrekt blanding av luft og bensin.

Hvordan bremse og stanse maskinen?

Bruk turtallsspaken til å senke hastigheten til maskinen (husk at den røde spaken på venstre håndtak må være presset inn for at turtallsspaken skal være aktivert). «Bremsespakene» på hvert håndtak, skal ikke benyttes til å bremse minidumperen med. Disse skal kun benyttes til å svinge maskinen med. Det er derfor smartere å velge et egnet gir, og heller bruke turtallsspaken til å regulere fremdriften. Dersom en nødsituasjon oppstår, skal man slippe den røde spaken på venstre håndtak. Da vil maskinen umiddelbart bremses opp, ettersom girkassen blir frakoblet fra motoren. Av sikkerhetsmessige årsaker skal man unngå å stanse maskinen brått. For å stanse motoren må maskinen være i stillestående stand. Slipp den røde spaken på venstre håndtak, slik at motoren kjøres på tomgangshastighet. Vent 1-2 minutter, og deretter vrir man «On/Off» bryteren til posisjonen «Off», slik at motoren stanses. Husk å stenge drivstoffkranen etter at motoren er stanset.





Hvordan kjøre fremover og bakover?

For å få maskinen til å kjøre fremover eller bakover, må man velge ønsket gir ved å bruke girspakene. Minidumper Thomas er levert med en girkasse som har 3 gir fremover og 1 revers gir, med høy/lavgir (altså totalt 6 gir fremover, og 2 revers gir).

Dra spaken til ønsket gir og bruk den andre



spaken til å velge mellom høy gir/lav gir. Forhåndsinnstill turtallet til et høyt turtall ved å bruke turtallsspaken, og deretter trykk ned den røde spaken på venstre håndtak for å løse ut clutchen, slik at man aktiverer det valgte giret, samt det innstilte turtallet, og kjører maskinen fremover/bakover. Unngå brå akselerasjoner av sikkerhetsmessige årsaker.

Når man skal velge gir, må maskinen være stillestående, dvs. at motoren er i gang, men maskinen er ikke i bevegelse. Dersom man utfører et girskifte mens maskinen er i bevegelse, vil dette føre til stor slitasje på tannhjulene i girkassen, og i verste tilfelle havari av girkassen. Dersom man opplever at det er vanskelig å velge gir, kan man trykke lett på den røde spaken, mens man velger gir. Dette

hjelper til slik at tannhjulene i girkassen treffer lettere på hverandres spor.



Hvordan svinger man med maskinen?

For å svinge med maskinen må man bruke de to spakene som er på hvert av håndtakene.

Disse vil bremse ned beltet på hver sin side av dumperen, slik at svinger kan utføres. Dersom man trykker inn bremsen på høyre håndtak, vil hastigheten til høyre beltet reduseres, slik at minidumperen vil svinge mot høyre. Dersom man trykker inn bremsen på venstre håndtak, vil hastigheten til venstre beltet reduseres, slik at minidumperen vil svinge mot venstre. Unngå skarpe svinger for sikkerhetsmessige årsaker.

⚠ ADVARSEL! Man skal ikke bruke disse spakene til å bremse ned maskinen.

Fartsregulering av dumperen skal kun gjennomføres med gasspaken eller ved å slippe den røde spaken på venstre håndtak.



Stigninger

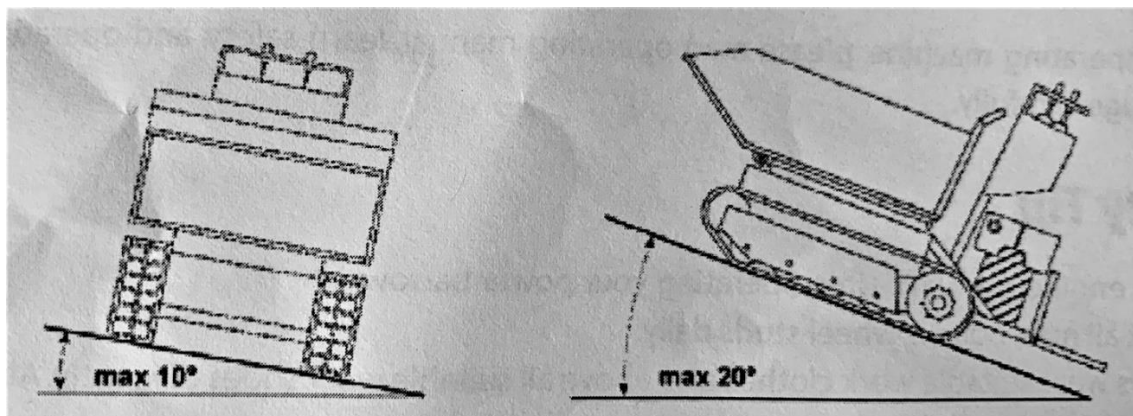

Figuren ovenfor viser maksimale verdier for stigninger som maskinen vil egne seg best til å brukes i. Dersom man overskrider disse verdiene, er det fare for at maskinen kan velte. Det er viktig at underlaget er hardt, solidt og stabilt, og dette gjelder spesielt i stigninger.

Ved kjøring i stigninger/helninger, skal man være oppmerksom på følgende:

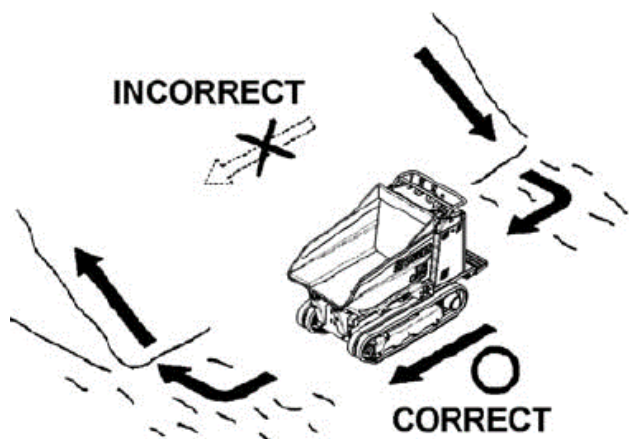

- Kjør med lav hastighet.
- Ikke endre hastigheten når man kjører ned en helning.
- Sørg for at beltene kjøres parallelt med helningen, og ikke tvers over helningen.
- Kjør aldri tvers over en helning (se bildet «Incorrect»).
- Unngå å svinge, da dette kan føre til at maskinen velter.



Dersom man må parkere maskinen i en stigning, må man passe på at man blokkerer beltene skikkelig, slik at det ikke vil være mulig for maskinen å skli ned stigningen/helningen.

Hvordan laste av lastekassen?

Lastekassen må tømmes manuelt. For å tømme lastekassen for last bruker man spaken vist på bildet under. Denne spaken frigjør låsen til lastekassen, slik at man manuelt kan vippe opp/heve lastekassen og tømme ut innholdet i lastekassen. Det kan være lurt å rygge litt bakover, mens lastekassen er hevet, slik at all masse fra lastekassen faller ut.

Det er mulighet for å utvide lemmene på hver side, og frontlem. Skru av skruknottene på undersiden av lastekassen og dra ut lemmene for å utvide kassen. Lemmene kan også tas helt bort for å frakte lengre gjenstander.



 **ADVARSEL!** Klemfare!



Parkere maskinen

Etter endt bruk av maskinen, skal man gjøre følgende prosedyre ved parkering av maskinen.

1. Kjør maskinen til et sikker plassering, uten fare for regn. Sørg for at den ligger på et jevnt underlag.
2. Slipp den røde spaken på venstre håndtak, slik at maskinen stopper.
3. Flytt gasspaken mot «L» merket, for å redusere turtallshastigheten til motoren.
4. Slå av motoren.

Dersom det er fare for minusgrader, skal man rengjøre beltene for gjørme og annet skitt, og maskinen skal parkeres på trevirke.

Driftsforhold

Vedlikehold og bruk påvirkes av værforholdene og miljøene maskinen blir utsatt for. Dette kan være slik som ekstrem varme, ekstrem kulde, høy fuktighet, høyde, saltvann og støvete arbeidsmiljø. Ved bruk i slike forhold må spesielle forhåndsregler tas for å forhindre skader på maskinen.

Ekstrem kulde

1. Kondens i drivstofftanken forurenses drivstofftilførselen med vann, som kan fryse i drivstoffslangene, og dermed blokkere drivstofftilførselen til motoren. For å minimere sannsynligheten for at dette skal skje, anbefales det å holde tanken så full som mulig i kaldt vær. Dette vil bety hyppigere drivstoffpåfylling, men dette ekstraarbeidet er mindre enn å rense en blokkert drivstoffslange. Dersom man merker at vann har havnet i bensintanken/drivstoffslangene, skal man tømme tanken og fylle på med ny uforurenset bensin.
2. Etter endt bruk, skal man plassere minidumperen på trevirke, betong eller asfalt, for å forhindre at den fryser fast til underlaget.

Ekstrem varme

Som ved ekstrem kulde, krever ekstrem varme at ekstra forhåndsregler tas i respekt til nedkjølingssystemet. Beskytt maskinen ved å følge prosedyrene under:

1. Motorolje er spesielt viktig, da den hjelper til med å kjøle ned motoren, samt smøre viktige deler. Kontroller oljenivået jevnlig, og fyll på om nødvendig for å vedlikeholde nødvendig nivå. For lite olje vil føre til dårlig smøring, samt dårlig kjøling til motoren.
2. Luftsirkulasjonen rundt motoren må ikke være forhindret. Hold luftinntak og eksosåpninger frie for løv, papir, og annet fremmedmaterialer som kan forhindre luftsirkulasjonen.
3. Hold motoren ren fra smuss, fett, gjørme, og andre substanser som kan forhindre kjølingen til motoren.
4. Unngå lengre perioder på tomgang - slå heller av maskinen dersom arbeidet avbrytes.

Støvete arbeidsområde

Dersom det er store mengder med støv eller sand i et arbeidsområde, kan komponentene skades. Både sand og støv sliper ned bevegelige deler på maskinen. Dette kan forhindres ved å rengjøre/bytte filterne oftere.

1. Drivstoffsystemet bør holdes fritt for sand og støv ved å holde tanklokket lukket, og rengjøre silen/filteret på innsiden av tanken.
2. Luftfilteret bør også jevnlig tas service på, for å unngå at støv og sand kommer inn i motoren. Motoroljen bør også skiftes med kortere intervaller for å forsikre en ren oljetilførsel til motorens bevegelige deler.
3. Tilstrekkelig bakkestøtte kan være nødvendig for beltene ved bruk i myk sand. Vær oppmerksom på at beltene kan graves ned i sanden under bruk. Det kan være nødvendig å rygge tilbake og fylle stedene beltene har grav seg ned. Ved å drive hyppigere inspeksjoner, vil det bli tydelig hvor lang tid det vil ta før filterne er tette av sand eller støv. Hyppigheten for smøring og service bør justeres deretter.

Høy fuktighet eller saltvann

På noen steder, som ved kysten, kan maskinen være utsatt for elementer som salt, fuktighet, eller begge deler. For å beskytte utsatte metalliske overflater, wire, lakk og andre deler, er det viktig å holde dem tørre og godt smøret på steder som er spesielt utsatt for salt eller høy fuktighet.

1. Kontroller jevnlig etter rust og korrosjon. Fjern det som oppdages snarest mulig. Tørk og lakker utsatte områder etter at rust/korrosjonen er fjernet.
2. I områder hvor lakk ikke kan påføres, som ved polerte overflater eller bevegelige deler, smører man fett eller annet vannavvisende middel.
3. Hold hjullagre og deres omkringliggende overflater godt smurt for å unngå at vann kommer inn i lagrene.
4. Spyl maskinen jevnlig med ferskvann, dersom man bruker maskinen i nærheten av saltvann. Om nødvendig, skal man bruke en klut med olje til å rengjøre bevegelige deler.
5. Dersom maskinen skal ut i vann, pass på at den ikke kjøres dypere enn til øvre delen av beltene. Dersom maskinen overstiger dette nivået, må den demonteres, rengjøres og smøres.

I høyden

Variasjon i høyde endrer blandingen av drivstoff og luft som forbrennes i motoren, og påvirker motorens ytelse. Atmosfærisk trykk er lavere, og mindre oksygen er tilgjengelig for forbrenning av drivstoffet ved arbeid i høyder. Ved arbeid over 1500 m.o.h. kan det være nødvendig å endre drivstoffet, for å forsikre skikkelig ytelse. Ta kontakt med motorprodusenten for spesifikasjoner.

Det er viktig å holde luftfilteret rent og fritt for fremmedlegemer, for å oppnå en bedre bruk i høyder. Det er spesielt viktig å kjenne etter motorens varme, ved arbeid i høyder. Unngå at motoren overoppheter.



Vedlikehold

For å forsikre seg en langsiktig fornøyelse av minidumperen, må den gis korrekt vedlikehold. Regelmessig service og vedlikehold av maskinen vil forhindre tidlig slitasje, og forsikrer at alle funksjoner fungerer slik de skal.

Utfør en regelmessig kontroll av skruer, bolter, muttere, konstruksjon, belter og motor. Sjekk etter slitasje, skader, deformasjoner, og om alt er tilstrekkelig festet. Bytt ut skadde og slitte deler umiddelbart, med originale deler.

Pass også på at man regelmessig sjekker at alle sikkerhetsmerker og navneplaten er leselige og tydelige. Bestill eventuelt nye merker, dersom noen begynner å bli falmet, skadet, eller uleselige.

Bruk aldri minidumperen dersom den er i dårlig mekanisk stand, eller om den trenger reparasjon.

 **ADVARSEL!** Ved utføring av vedlikehold, må man sørge for at tennpluggledningen er fjernet fra tennpluggen, slik at det ikke vil være mulig å starte motoren ved et uhell.

Inspisering og serviceintervaller

Regelmessig inspisering og kontrollering av maskinen vil forhindre unødvendig trøbbel, redusere skadeomfanget, begrense slitasjen og spare arbeidstimer. Tabellen under viser hvilke deler som trenger inspeksjon og vedlikehold etter en gitt tid.

Del	Daglig	Ukentlig
Sjekk av stramhet til beltene		x
Kontrollere olje og bensin-nivå	x	
Alle bolter og muttere		x
Rengjøring	x	

Under inspeksjonen/kontrollen og vedlikeholdet, bytt deler som oppdages å være slitt, skadde, deformerte eller manglede.

Fylle på bensin

Pass på at motoren er stanset og avkjølt, før man fyller på bensintanken. Skru av lokket til bensintanken og sjekk bensinnivået. Dersom bensinnivået er lavt, fyller man på bensin. Pass på at man ikke fyller bensintanken helt opp. La det være rom for at bensinen kan ekspandere.

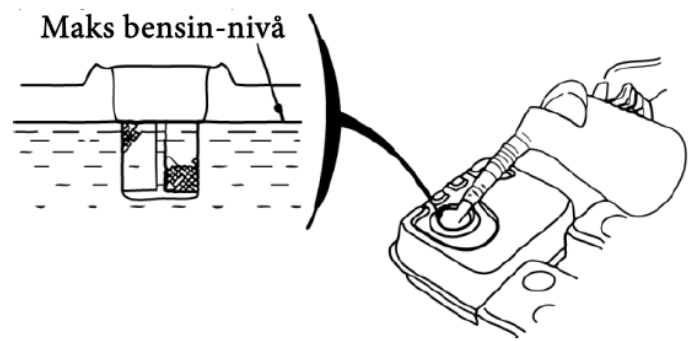

Bruk aldri olje i bensinen. Maskinen blir levert med en 4-takts motor, slik at bensin og olje har hver sin beholder, og trenger ikke blandes sammen. Pass på at det ikke kommer vann, partikler eller andre fremmedlegemer i bensintanken.

All påfylling av bensin skal gjøres i et godt ventilert område (helst utendørs). Pass på at man ikke søler bensin. Dersom man er uheldig og søler, må man vente til dette har fordampet, før man starter motoren. Etter endt påfylling av bensin, skal man sette tilbake lokket til bensintanken, og forsikre seg at det sitter skikkelig på bensintanken. Bensintanken rommer ca. 3,6 liter. Silen/filteret i tanken skal rengjøres hver 200. arbeidstime.



Fylle på motorolje

Oljebeholderen befinner seg på undersiden av motoren. Det er to lokk til beholderen med peilepinner, en på baksiden og en på fremsiden av motoren. Lokket i nærheten av girspaken er det enkleste å bruke når man skal peile og fylle på olje. Peilepinnen hjelper til for å se hvor mye olje som er igjen i beholderen. Dersom oljen nærmer seg det nedre punktet, eller ligger under det nedre punktet, må man fylle på olje, slik at motoren får riktig smøring til sine bevegelige deler. Motoroljen som blir brukt er 15w-40. Dersom motoren kjøres uten olje, kan dette føre til motorhavari. Oljetanken rommer ca. 0,6 liter. Peilepinnen er merket med en øvre og nedre markering som indikasjoner på hvor mye olje man har. Øvre nivå vil vise maksimal mengde med olje, og nedre nivå vil vise det laveste punktet man kan ha med olje. Oljenivå lavere enn nedre nivå, vil være en stor fare for motoren.



Motoroljen skal byttes etter de første 5 arbeidstimene, og deretter hver 50. arbeidstime. Sørg for at motoren er driftsvarm når man skal tappe ut oljen. Når oljen er varm er den mer flytende, slik at man får tappet ut all gammel motorolje fra motoren. Åpne avtappingspluggen, og sørg for at all gammel olje havner i en egnet beholder, som leveres inn til lokal miljøstasjon for korrekt gjenvinning/destruering. Skru på plass avtappingspluggen, og fyll på med ny motorolje (0,6 liter). Anbefalt oljetype er enten 15w-40 eller 10w-30. Ved temperaturer under -15°C skal man benytte seg av 5w-30. Avtappingspluggen er rett nedenfor peilepinnen.

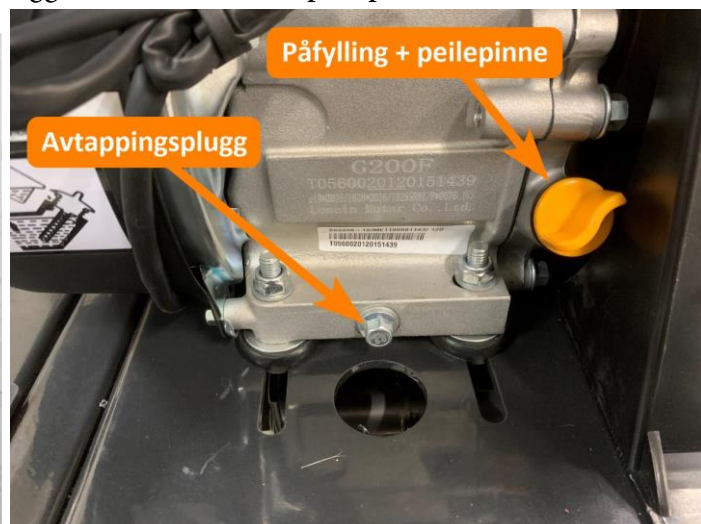
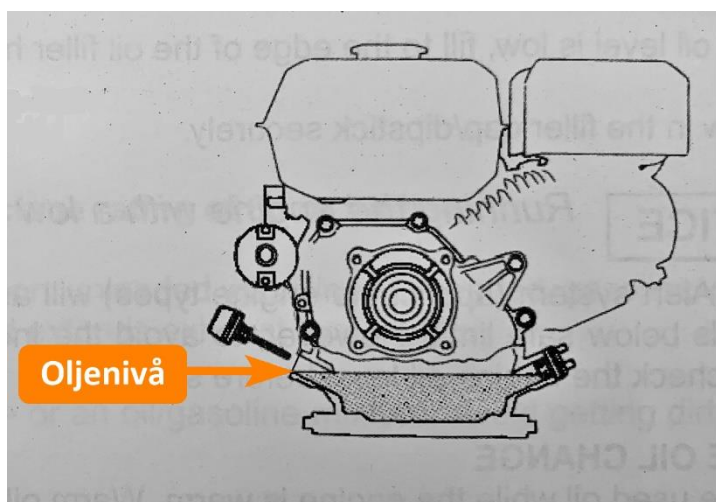

Luftfilter

Etter hvert som maskinen blir brukt, vil også luftfilteret bli skittent, og kan tettes. Dette kan resultere i at maskinen går dårlig, eller ikke starter i det hele tatt. Rens derfor luftfilteret periodevis (hver 50. arbeidstime). Luftfilteret befinner seg under det sorte dekselet på venstre



side av motoren (se bildet under). For å ta ut filteret, må man først løsne på

vingemutteren. Med vingemutteren fjernet,

drar man dekselet oppover. Deretter kan

man ta ut luftfilteret ved å skru bort

vingemutteren som holder luftfilteret.

Luftfilteret renses med trykkluft innenfra og

ut. På den måten blåser man partikler som

ligger i filteret ut og vekk fra filteret,

istedenfor lengre inn i filteret.



Tennplugg

Det anbefales at alt vedlikehold av motoren skal gjennomføres med tennpluggledningen frakoblet fra tennpluggen. Dette er et sikkerhetstiltak, slik at det ikke vil være mulig for motoren å starte når man driver med et vedlikeholdsarbeid.

Dersom man opplever at motoren ikke starter, selv om man har både olje og bensin på motoren, samt at luftfilteret er rensset, kan problemet ligge ved tennpluggen. Tennpluggen er den som antenner blandingen av luft og bensin, og får motoren til å gå. Dersom denne er defekt/ødelagt vil ikke blandingen av bensin og luft antennes, og en får dermed ikke startet maskinen. Tennpluggen befinner seg mellom luftfilteret og avgass-systemet.

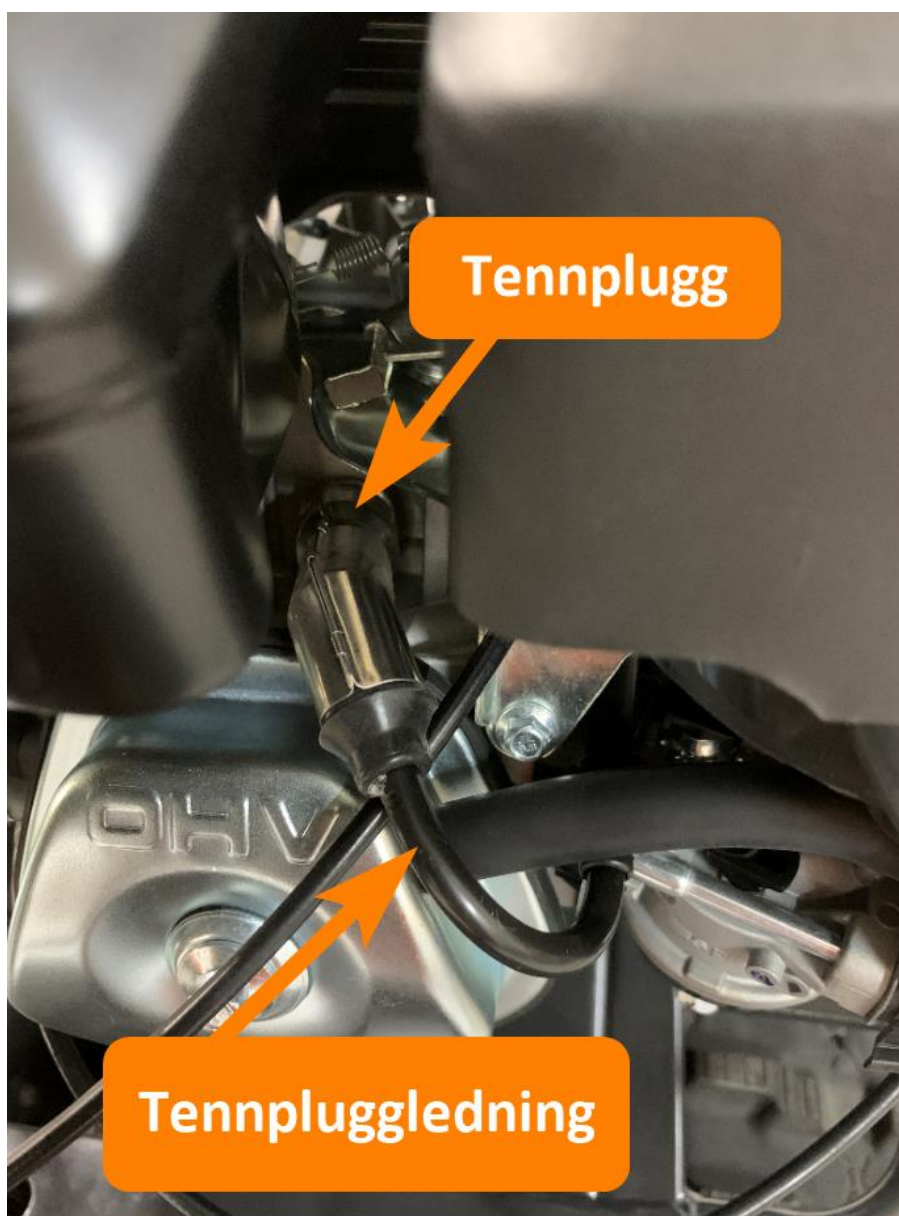

Belter

Justering av stramheten til beltene

Stramheten til beltene er viktig å sjekke og justere med jevne mellomrom (hver 50. arbeidstime). Justering av beltene gjøres med justeringsbolten som er på hver sin side av maskinen, ved beltene, og skal gjøres på fast underlag (f.eks. asfalt eller betong underlag). Jekk opp minidumperen, og sett bukker under, slik at beltene er ca. 100 mm over bakkenivå.

Kontroller beltenes midtlinje mot en horisontallinje. Dersom avlesingen er mer enn 10 – 15 mm feil, skal man justere beltene. Juster beltene ved å først løsne på mutteren (#1). Deretter skrur man bolten (#2) innover for å stramme beltet. Når man er ferdig med justeringen av beltene, låser man bolten i angitt posisjon, ved å skru mutteren (#1) helt inn til rammen på venstre side. Stram mutteren godt mot rammen. Kontroller igjen om man har oppnådd korrekt stramhet til beltene.

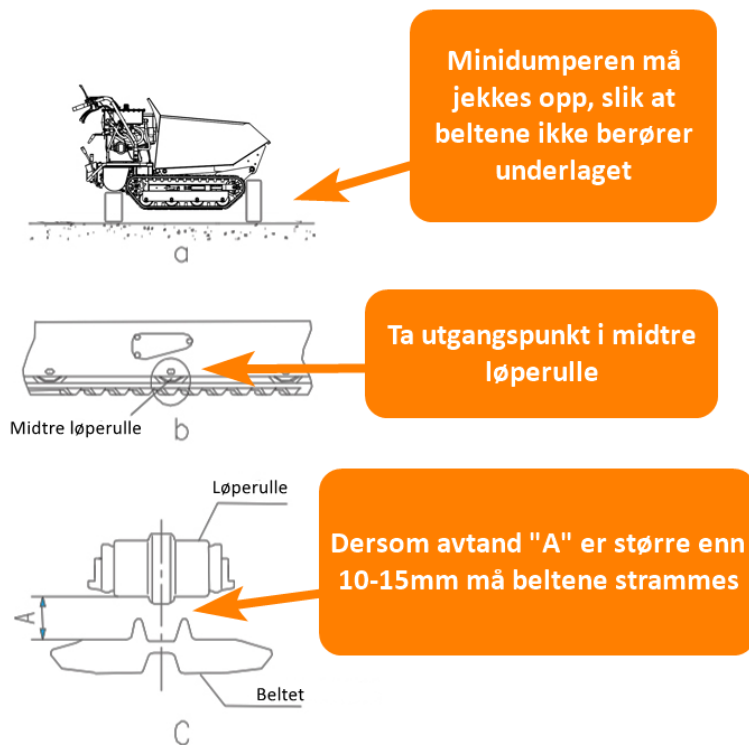

⚠ ADVARSEL! Pass på at man ikke strammer beltene for mye, da dette vil føre til tap av bremseeffekt.

i Vær oppmerksom på at dersom justeringsbolten (#2) ikke kan justeres mer (har ikke flere gjenger å skrues inn) må man bytte beltene når disse blir for slakke.

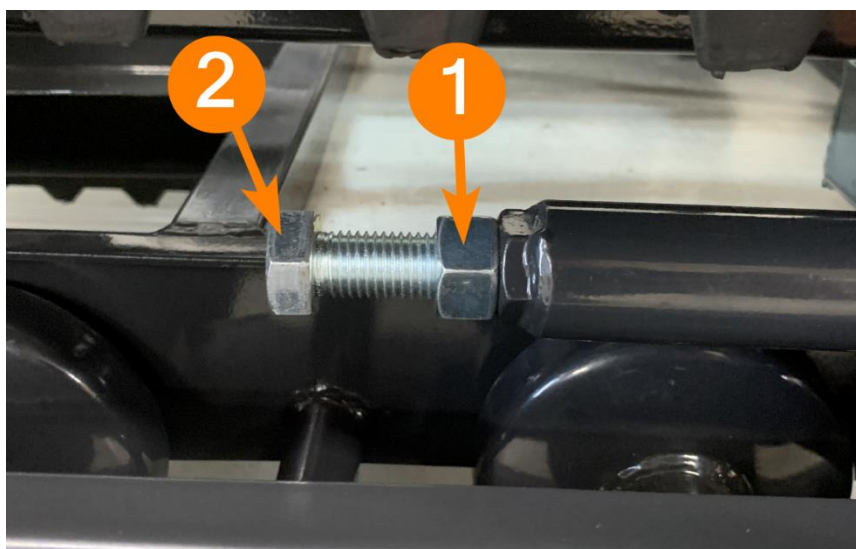

Bytte belter

Kontroller tilstanden til beltene regelmessig. Dersom man oppdager skader slik som sprekker, frynset, eller brudd skal beltene byttes raskest mulig.

1. Løsne bolt (#2), slik at det blir mulighet for å ta av det gamle beltet.
2. Ta av det gamle beltet, og monter på nytt belte.
3. Skru deretter inn bolt (#2) slik at man oppnår korrekt stramhet på det nye beltet.

 **ADVARSEL!** Utfør ekstrem varsomhet ved demontering og montering av beltene. Ikke hekt/klem fingre fast mellom beltet og hjulene.

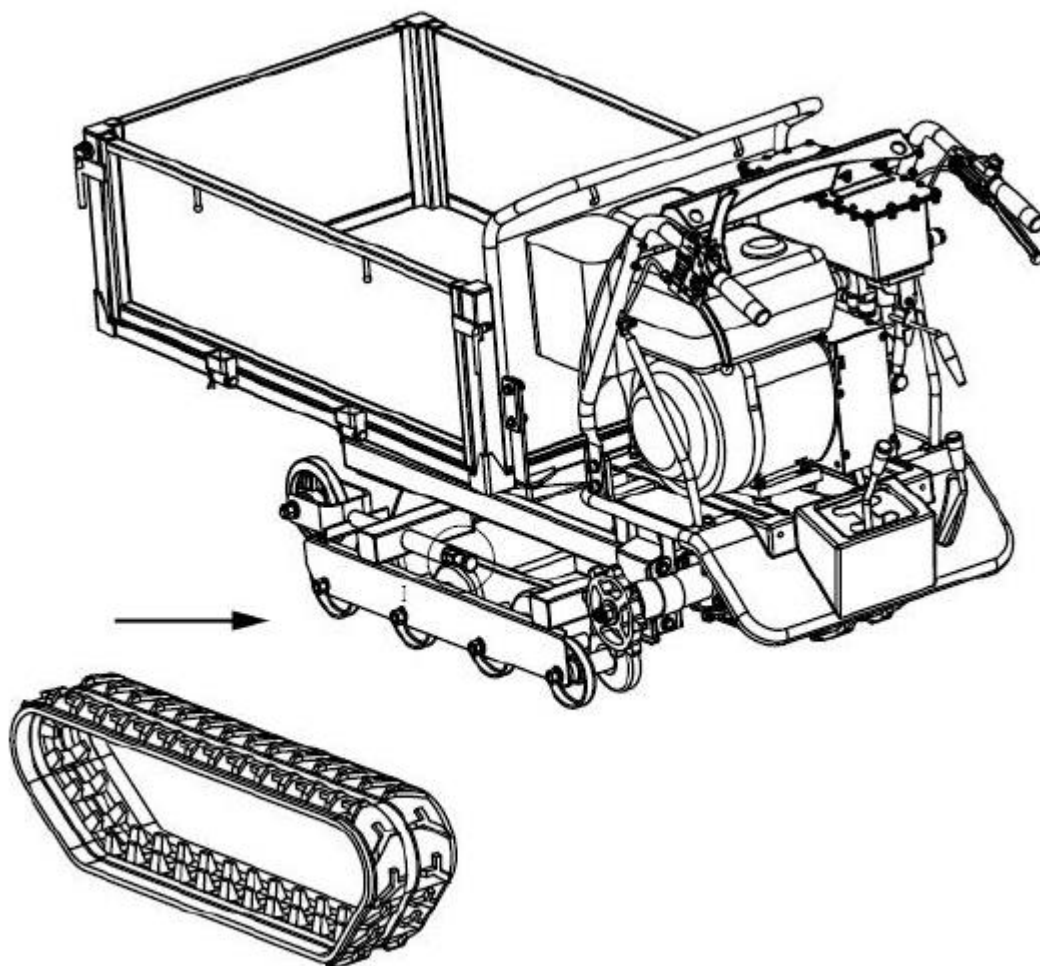

Vedlikehold av belter

Gummibelte kan brukes selv om de er slitt. Man må derimot kontrollere at dersom gummibelte er for slitt, er det fare for at beltene lettere kan gli, og dermed bruker man mer motorkraft for å komme seg fremover, grunnet mindre friksjon mellom beltene og underlaget. Dersom belteskoen er 5 mm tykk, eller mindre, skal man bytte ut beltene.

Dersom metallkjernen i beltet er eksponert, grunnet slitasje, skal man bytte beltet. Om en av metallkjernene har fått en sprekke, må denne skiftes umiddelbart. Dersom den ikke skiftes, og brukes til mer arbeid, kan beltet plutselig ryke, noe som kan føre til alvorlige ulykker.

Dersom en sprekke er 30 mm eller lengre, og 8 mm eller dypere, må gummi til beltet repareres umiddelbart. Dersom metallkjernen er eksponert, selv om sprekken er mindre enn målene gitt ovenfor, må det repareres umiddelbart. Dette må gjøres da vann kan komme inn i sprekken, og korrodere metallkjernen og dermed ødelegge beltet.



Bytte girolje

Giroljen skal skiftes hver 6. måned. Bytte av girolje skal gjennomføres med maskinen plassert på et jevnt, flatt og hardt underlag.

Giroljen bør byttes mens girkassen er lunken. Da er giroljen mest flytende, og på den måten får man muligheten til å tømme ut mest mulig av den gamle oljen.

Girkassen tappes for olje ved å skru bort avtappingspluggen vist på bildet nedenfor. Pass på at all gammel olje havner i en egen beholder som leveres inn til lokal miljøstasjon.

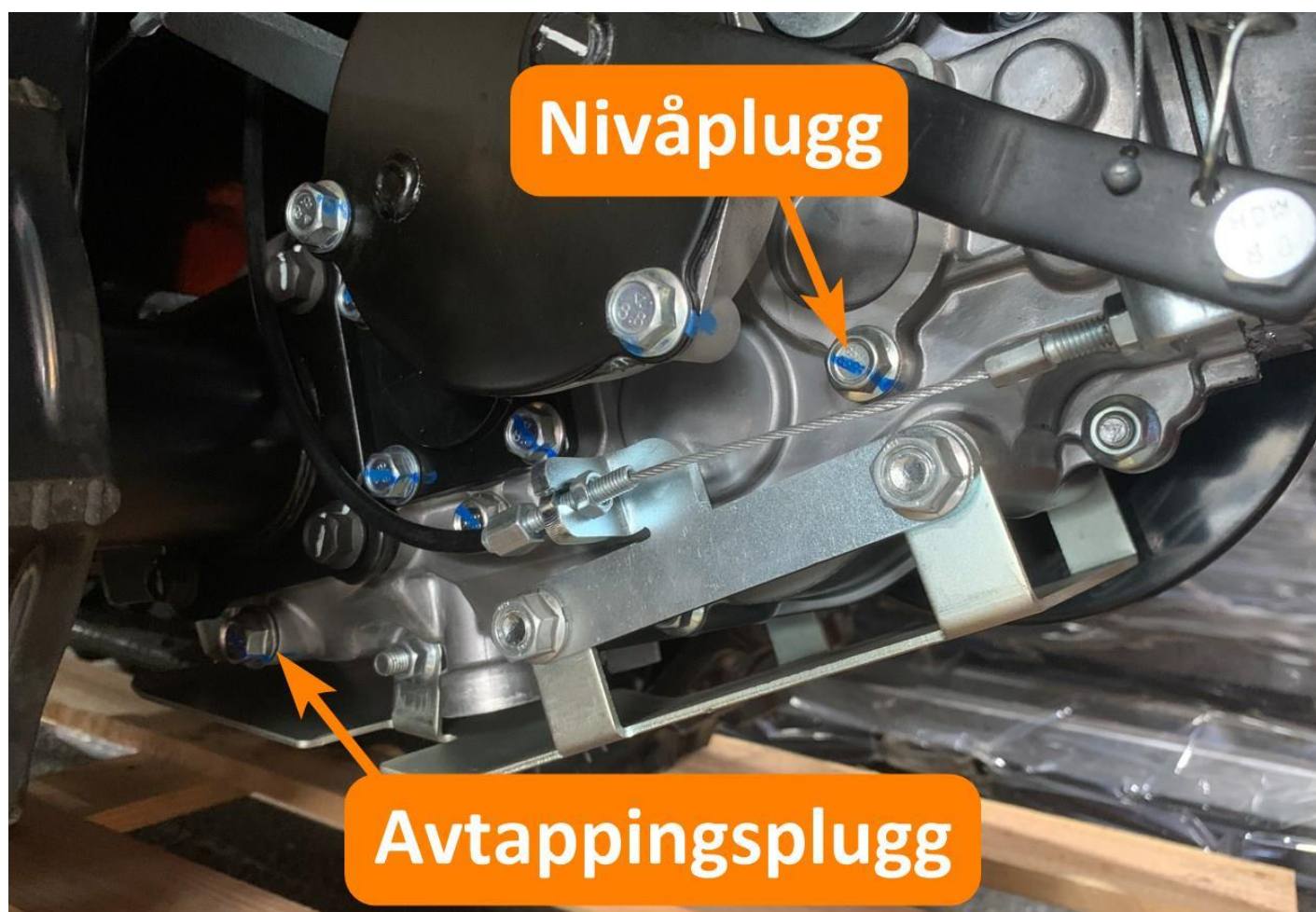

Etter at all olje er tømt ut fra girkassen, skrur man tilbake avtappingspluggen. Åpne deretter nivåpluggen og påfyllingspluggen, og fyll på med ny **75w90 GL4 industriell girolje**. Det medgår ca. **1400ml girolje**. Oljenivået skal ligge helt opptil nivåpluggen. Husk å skru tilbake nivåplugg og påfyllingsplugg etter man har fylt på med ny girolje. Kjør gjennom alle girene, slik at giroljen får fordelt seg i alle tannhjulene.



i **Vær oppmerksom** på at det er to påfyllingsplugger på girkassen. Man trenger kun å fylle på i ett av disse påfyllingshullene, da begge påfyllingshullene går til samme beholder.

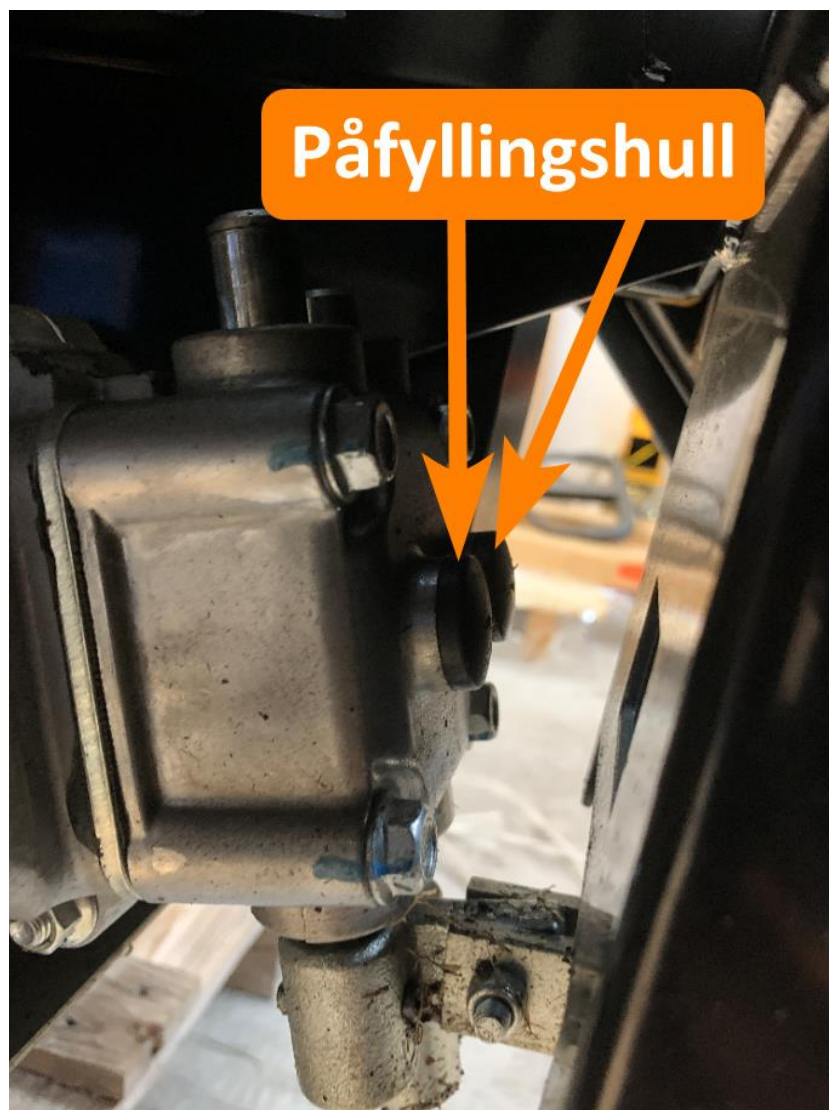

Lagring

Dumperen må lagres i et tørt og ventilert område, uten fare for fukt, regn og/eller varmekilder. På denne måten oppnår man høyest mulig levealder på maskinen. Dersom den lagres utendørs, må man plassere en tykk presenning/pose over motoren, slik at det ikke vil være mulig å få vann inn i motoren (vann kan trenge inn gjennom eksos og luftfilteret). Dersom dumperen skal lagres i over en lengre periode, må maskinen vaskes og renses for alt smuss, gjørme, skitt og andre partikler. Reparer lakkskader som har oppstått, og smør et tynt lag med rusthemmende olje på minidumperen. Vær spesielt oppmerksom på å smøre et tynt lag med rusthemmende olje på synlige deler av gassfjæren/demperen. Sjekk også om maskinen trenger reservedeler, og bytt eventuelt skadde/slitte deler. Det er også anbefalt å tømme drivstofftanken til motoren. Dette er for å unngå en mulig brannfare. Etter at bensintanken er tømt, skal man la motoren kjøres til den stopper. Da har man sikret seg at forgasseren er tom for bensin, slik at det ikke bygger seg opp gummibelegg grunnet gammel bensin. Sørg også for at man taper av gammel motorolje, mens motoren er varm. Fyll på med ny motorolje. Under lagringsoppholdet skal maskinen kjøres minst en gang i måneden, for å opprettholde en beskyttende oljefilm på indre mekaniske deler.

Rengjøring

Rengjøring av maskinen skal gjøres ved bruken av en hageslange. Pass derimot på at man ikke spylor unødvendig mye på motoren, da vann kan trenge inn gjennom luftfilteret og eksosen. Dersom dumperen er veldig skitten, anbefales det å bruke vanlig bilshampoo til å rengjøre dumperen med. Etter at maskinen er vasket, og er tørr, skal man tilføre lett smøreolje på bevegelige deler.



ADVARSEL! Man skal aldri benytte høytrykkspyler til å rengjøre minidumperen. Vann fra høytrykkspyleren kan trenge inn i tette områder, slik som ved spindler og hjullagre, og føre til problemer, deriblant korrosjon. Bruken av høytrykkspyler vil dermed forkorte levetiden til enkelte komponenter på maskinen, og fører til at maskinen trenger oftere service og vedlikehold.

Gjenvinning



Beskytt miljøet! Når maskinen ikke lengre kan brukes, og må kastes, må man passe på at alt olje, fett og andre skadelige kjemikalier blir samlet i egnede beholdere, og levert inn til lokal miljøstasjon for korrekt etterbehandling av spilloljen m.m. **IKKE** kast olje, bensin, fett eller andre skadelige kjemikalier i naturen! Dette kan blant annet forurense grunnvannet.

Transport

Dersom dumperen skal transporteres må den stropes godt fast, lastekassen være tømt, og man må forsikre seg om at lokket til oljebeholder og drivstofftanken er skikkelig på, slik at man slipper søl av olje og bensin ved transport.

Lasting og lossing av maskinen

1. Lasting og lossing av maskinen skal foregå på et jevnt, flatt og hardt underlag.
2. Bruk en tilstrekkelig lang, bred og tykk rampe til å støtte maskinens vekt.
3. Rengjør rampen og transportoverflaten for oljesøl, is eller annet som kan gjøre maskinen ustabil, før maskinen lastes. Dette er for å forhindre at maskinen sklir på rampen, eller beveger seg under transport.
4. Aldri utfør en sving på rampen. Dersom det er nødvendig, skal man kjøre av rampen, og deretter endre kjøreretningen.

Lasting av maskinen på et lasteplan

Man skal alltid bruke en rampe ved lasting og lossing av maskinen. Følg prosedyren under:

1. Sett kiler under lastebilhjulene.
2. Senk lasteplanet.
3. Sikre rampen på lasteplanet. Rampen må danne en vinkel med underlaget på 15° eller mindre. Rampen må tilpasses til beltene.
4. Sett maskinen slik at den kan kjøre rett opp lasterampen.
5. Vedlikehold maskinens balansepunkt innenfor lasterampens område.
6. Pass på at rampen er stabil.

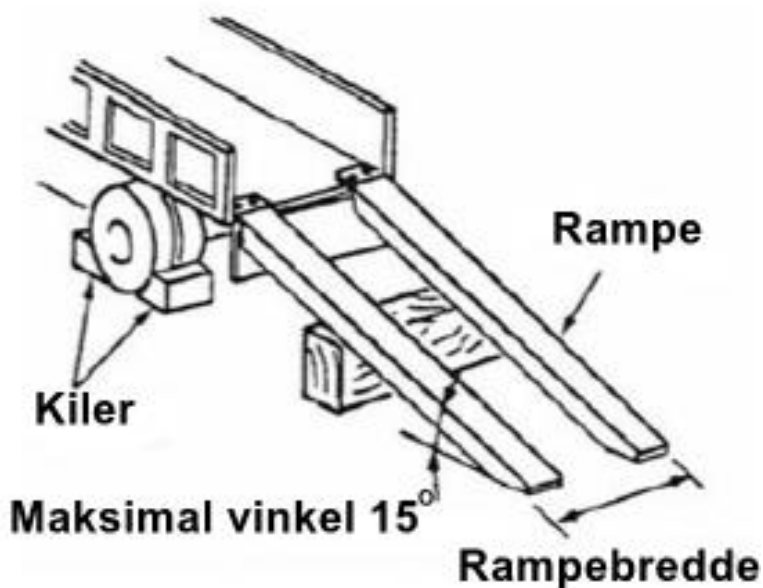

Feilsøking

Problem	Mulig årsak	Løsning
Motoren starter ikke	Tennpluggledning er koblet fra	Koble til tennpluggledning
	Tomt for bensin	Fyll på bensin
	Blockert drivstoffslange	Fjern blokkering i drivstoffslangen
	Drivstoffkranen er stengt	Åpne drivstoffkranen
	Dårlig/sur tennplugg	Bytt tennplugg
	Choke ikke aktivert	Aktiver choke ved kaldstart
	Av/På bryteren er i AV posisjon	Sett bryteren i PÅ posisjon
Motoren har ujevn gange	Dårlig kvalitet på bensinen	Bytt bensin
	Motoren kjøres med choke	Flytt choken-spaken til OFF
	Delvis blockert drivstoffslange	Fjern blokkering
	Vann eller grums i drivstoffsystemet	Rengjør drivstoffsystemet
	Tett luftfilter	Rengjør eller bytt luftfilter
	Feiljustert forgasser	Juster forgasseren / tomgangen
Motoren overoppheter	Lavt motoroljenivå	Fyll på motorolje
	Tett luftfilter	Rengjør eller bytt luftfilter
	Dårlig luftavkjøling	Rengjør rundt maskinen, slik at luft sirkulerer godt rundt motoren for avkjøling.
En av de to beltene er blockert	Fremmed objekt har entret beltens kjørebane mellom beltene og hjulet	Fjern objektet
Maskinen beveges ikke, selv med motoren i gang	Giret er ikke skikkelig aktivert	Forsikre deg om at girspaken ikke er mellom to gir. Sett girkassen skikkelig i ønsket gir.
	Beltene er ikke stramme nok	Stram opp beltene

Teknisk informasjon

Modell		SF2610
Motor	Modell	Loncin G200F
	Type	1-sylindret, 4-taktsmotor
	Sylindervolum	196 cm ³
	Ytelse	6,5 hk
	Motorolje	15w-40 / 10w-30 eller 5w-30 (-20°C)
	Bensin-/oljekapasitet	3,6 liter / 0,6 liter
	Start	Manuell (startsnor)
Girkasse	Type	Mekanisk girkasse
	Antall gir	6 gir fremover og 2 gir bakover
	Høy/lavgir	Ja
	Girolje / mengde	75w90 GL4 / 1,4 liter
Drift		Beltedrevet, istedenfor hjul
Hastighet	Fremover	0-7,3 km/t
	Bakover	0-3,5 km/t
Lastekapasitet		300 kg / 661 lb
Beltene	Standard bredde på beltene	180 mm
	Antall hjul på hver side	5 stk. (1 drivhjul, 1 strammehjul og 3 løpehjul)
	Mulighet for stramming av beltene	Ja
Lastekasse		Lakkert
Avlessing		Manuell avlessing
Vekt		192 kg
Stigninger (maksimalt)		25°
Dimensjon (LxBxH)	Minidumper	1600 x 750 x 1060 mm
	Lastekasse (innvendig)	600-1004 x 600-860 x 210 mm
Støy	Lydeffektnivå	103dB LwA
	Lydtrykknivå	92dB LpA

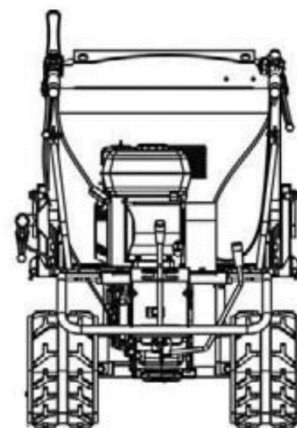
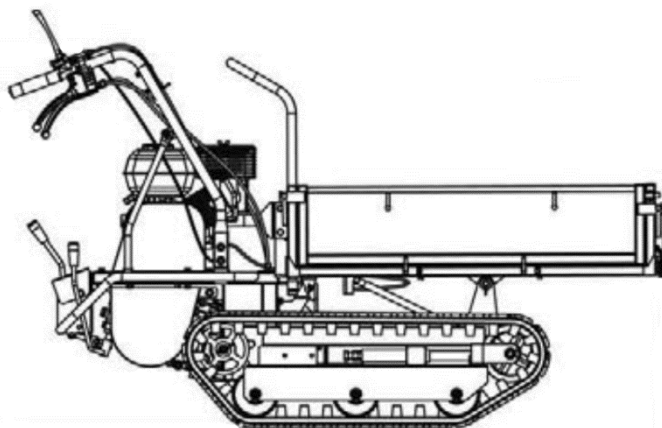

Tilleggsutstyr

Det er også muligheter for å koble til tilleggsutstyr på minidumperen.

Brøyteskjær art.nr. 16349

Brøyteskjæret festes til rammen som lastekassen er montert til.

Med en forlengelsesarm kan man enkelt forandre skjærets retning.



Kule tilhengerkobling 50mm art.nr. 22265 – 23783 – 23814

Kule tilhengerkoblingen festes til minidumperens lastekasse. Bor ett hull i fremre del av lastekassen, og skru fast kule tilhengerkoblingen på plass. På denne måten har man mulighet til å koble til ulike utstyr som kan trekkes ved bruk av en tilhengerkobling kule 50 mm. Det er også mulighet for å feste en kuletilkobling på undersiden av lastekassen. Her er det et feste som man skrur kulekoblingen til ved å bruke to bolter.

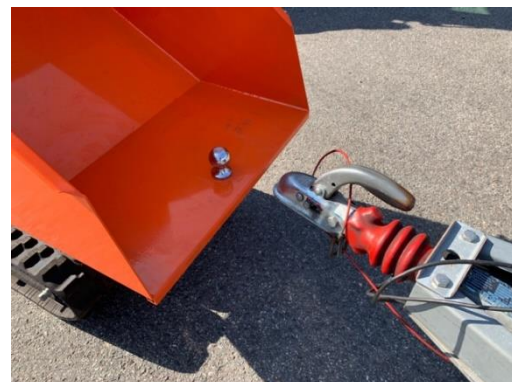

Lastekasse art.nr. 21741

Klassisk lastekasse for enkel transport av alle typer løsmasser.



Tømmerkasse art.nr. 22138

Tømmerkassen er et ypperlig alternativ for å bruke dumperen til å frakte gods og tømmer. Bruk dumperen til å frakte tømmer som skal kappes opp. Tømmerkassen kan brukes til så mangt, og blant annet brukes til å frakte lengre gjenstander, slik som terrassebord o.l.



Sammenkoblingsdel art.nr. 21360

Sammenkoblingsdelen gjør det mulig å montere fliskutter Beaver L (art.nr. 20464) sammen med dumperen. På den måten er det mulig å frakte fliskutteren der man har behov for fliskutteren.

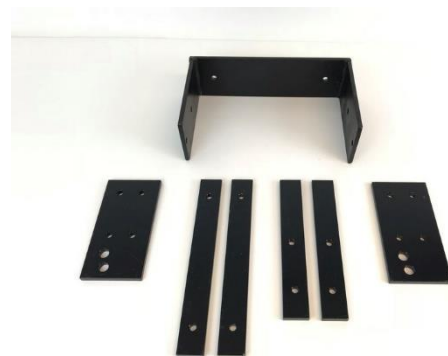

Garanti

Hva omfattes av garantien?

- 1) Garantien omfatter utbedring av brudd, feil eller skade på produktet eller komponenter som inngår i produktet. Garantien omfatter mangler som skyldes materialbrudd, feil under bearbeiding i produksjon, og montering.
- 2) Garantien omfatter funksjonssvikt, som innebærer at produktet ikke fungerer som beskrevet i bruksanvisningen.
- 3) Garantien omfatter nye deler fritt levert på ordinær fraktbetingelser til Wee.no.

Hva omfattes ikke av garantien?

- 1) Garantien dekker ikke økonomiske tap som følge av driftsavbrudd.
- 2) Garantien dekker ikke følgeskader av feil.
- 3) Garantien dekker ikke transport av produktet mellom kunde og forhandler ved en reparasjon. Garantien dekker ikke reise, kost eller bo-utgifter for service-person. Kunden transporterer produktet til Wee.no. Alternativt kan kunden få utført garantiarbeidet der produktet er plassert mot at kunden selv dekker reise, kost og bo-utgifter for service-person.
- 4) Garantien omfatter ikke normal slitasje eller vanlige slitedeler (belter o.l.).
- 5) Svikt eller skade grunnet en force majeure* eller menneskelig atferd.
- 6) Ønsker kunden reservedelene sendt raskere enn ordinær frakt, betaler kunden merkostnaden for dette.

Hva gjør garantien ugyldig?

- 1) Garantien blir ugyldig dersom det oppstår feil eller skader på produktet som skyldes feil bruk, og/eller at man unnlater å følge instruksjonene i bruksanvisningen.
- 2) Garantien blir ugyldig dersom produktet er brukt til andre bruksområder/bruksformål enn de som er beskrevet i bruksanvisningen.
- 3) Garantien blir ugyldig dersom det er brukt uoriginale reservedeler eller dersom foreskrevet vedlikehold av produktet ikke er fulgt. Kunden vil bli avkrevd dokumentasjon på utført vedlikehold.

* Force Majeure: Ekstraordinær hendelse eller omstendighet utenfor partenes (produsentens og brukerens) kontroll, slik som flom, krig, opprør og naturkatastrofer.



TÜV AUSTRIA CERT GMBH
Certification Body

TÜV
AUSTRIA

CERTIFICATE OF CONFORMITY

Certificate.- No.: TA 385 16 2494

Product:	Mini Transporter	Applicant:	QINGDAO Sun Kwan Machinery Co.,Ltd. No.1127, 7Haibin Road, Jiaonan City, Qingdao, Shandong, 321123, China.
		Manufacturer:	Same as "Applicant"
Type / Models / Trademark:	SF2610,SF2610H,SF2615,SF2620,SF2620H,SF2635,SF2635H,		
Description / Technical Specification:	Engine displacement: SF2610, SF2610H, SF2615, SF2620:196cm ³ ,SF2635,SF2635H:270cm ³ Motor power: SF2610, SF2610H, SF2615, SF2620, SF2620H:4.1kW(6.5HP);SF2635,SF2635H:6.8kW(9HP);Max. EU Directive:		
	Engine speed: 3600/min Max. Load: SF2610, SF2610H, SF2615: 300kg SF2620, SF2620H, SF2635,SF2635H: 500kg		
Standard(s) / Product - Certification Basis:	EN ISO 12100:2010Machinery Directive 2006/42/EC, Annex I (Essential health and safety requirements)		
Test Report:	16-00085CTM-WMH-R01		
Comments:	N/A		

According to the above stated test report(s) the specified product complies with the applicable requirements of the mentioned standard(s). The applicant may use the test report and this Certificate of Conformity in connection with his declaration of conformity referring the respective EU Directive(s) and Annex.

This Certificate of Conformity has been granted to the applicant based on the results of testing performed by the applicant/manufacturer or an approved laboratory and the consequent review of the test report by TÜV AUSTRIA CERT GMBH. Therefore, it does not imply any assessment of the instruction manual, product or the production process of this product by TÜV AUSTRIA. Revisions to the referenced certification basis or any change of the design, materials, components or processing may require the repetition of all or some of the qualification tests in order for the test report and therefore this associated certificate to remain valid. Furthermore the General Conditions for a Certificate of Conformity on a national or international Standard concerning a specified product are valid.



2016-08-04

Date of Issue

[Handwritten Signature]
Yan Huang, Certification representative

CE Mark may only be affixed to this product after fulfillment of all applicable EU directives for this product and the preparation of the necessary technical documentation as well as the conformity declaration by the manufacturer.

The validity of this certificate (Max. 5 years from the date of issue) can be checked on the TÜV AUSTRIA's Homepage.

Any alteration or duplication of this document in parts is subject to approval by TÜV AUSTRIA CERT GMBH.

The holder of this document is advised that it does not reflect a Notified Body's opinion but that the information contained hereon reflects the certification body's findings on the date of issue and within the limits of the applicant's instructions, if any.

TÜV AUSTRIA CERT GMBH
A-1015 Wien, Krugerstraße 16
www.tuv.at

e-mail: coctash@tuv.at
QFM-TAC-CoCTASH-020, Rev.00

ZERTIFIKAT | CERTIFICATE | CERTIFICADO | СЕРТИФИКАТ | شهادة | 证书 | 인증서

Veröffentlichung nur mit Erlaubnis der TÜV AUSTRIA. The reproduction of this document is subject to the approval by TÜV AUSTRIA.